

MANUALE D'USO

13	22-09-2000	D. Cavalli
REV.	DATA	Verifica ed Approvazione R.T.

Caratteristiche tecniche

Alimentazione 18-24Vac.

Numero massimo di fermate: 10 con scheda 101.06.03SEL
16 aggiungendo la scheda di espansione 101.06.E1SEL.

Uscite a relè per la segnalazione di posizione (5A - 250V).

Conteggio con impulsore singolo o con due impulsori.

Avanzamento del conteggio con 1 o 2 impulsi.

Scelta del numero di fermate tramite dip-switch.

Dimensioni 160 x 220 mm.

Ingressi

Morsettiera M1:

1 - 2 alimentazione 18÷24 Vac.

3 - 4 conteggio nella direzione salita.

3 - 5 conteggio nella direzione discesa.

Il funzionamento dell'ingresso 3 - 4 (CS) viene visualizzato dal led DL1, il funzionamento dell'ingresso 3 - 5 (CD) viene visualizzato dal led DL2.

Ai morsetti 6 e 7 va collegato il contatto (N.A.) del relè ausiliario o del contattore di salita (marcia salita - MS).

Ai morsetti 6 e 8 va collegato il contatto (N.A.) del relè ausiliario o del contattore di discesa (marcia discesa - MD).

Il funzionamento dell'ingresso MS (marcia salita) viene visualizzato dal led DL3, il funzionamento dell'ingresso MD (marcia discesa) viene visualizzato dal led DL4.

Morsettiera M2: utilizzata solo per 16 Fermate.

Morsettiera M3: ai morsetti 1 ... 10 vanno collegati i contatti dei relè di chiamata.

Collegare sempre l'ingresso relativo all'ultima fermata al morsetto 10 qualunque sia il N° di piani.

Uscite

Morsettiera M3:

Al morsetto 0 va collegata la bobina del relè ausiliario o del contattore di discesa.

Al morsetto 11 va collegata la bobina del relè ausiliario o del contattore di salita.

Al morsetto 12 va collegata la bobina di un eventuale relè APRIPORTA.

Ai morsetti 13 - 14 è presente il contatto N.A. del relè RD, che può essere utilizzato per operare la chiamata di rifasamento.

Occorre collegare questo contatto in parallelo al contatto del pulsante di cabina relativo alla chiamata al piano più basso dell'impianto.

Ai morsetti 15 - 16 è presente il contatto del relè RD1, tale relè ha lo stesso tipo di funzionamento del relè RD precedentemente citato.

Il contatto ai morsetti 15 - 16 può essere N.A. o N.C. La scelta viene effettuata selezionando opportunamente la saldatura SP2, le posizioni possibili sono NA, per avere disponibile il contatto normalmente aperto, ed NC per avere disponibile il contatto normalmente chiuso.

Morsettiera M4:

Sulla morsettiera M4 è disponibile la serie dei contatti che possono essere utilizzati per la segnalazione della posizione dell'ascensore. Il comune è il morsetto 1, ai morsetti 2 ... 11 sono presenti i contatti dei relè (5A - 250V).

Sulla morsettiera M5 è disponibile la serie dei contatti che possono essere utilizzati come seconda segnalazione della posizione dell'ascensore o come comando per l'avvisatore gong. Il comune è il morsetto 1, ai morsetti 2 ... 11 sono presenti i contatti dei relè (5A - 250V).

SEGNALAZIONI:

- DL1 = Conteggio salita.
- DL2 = Conteggio discesa.
- DL3 = Marcia salita.
- DL4 = Marcia discesa.
- DL5 = Posizione della cabina.
- DL6 = Alimentazione +15V.

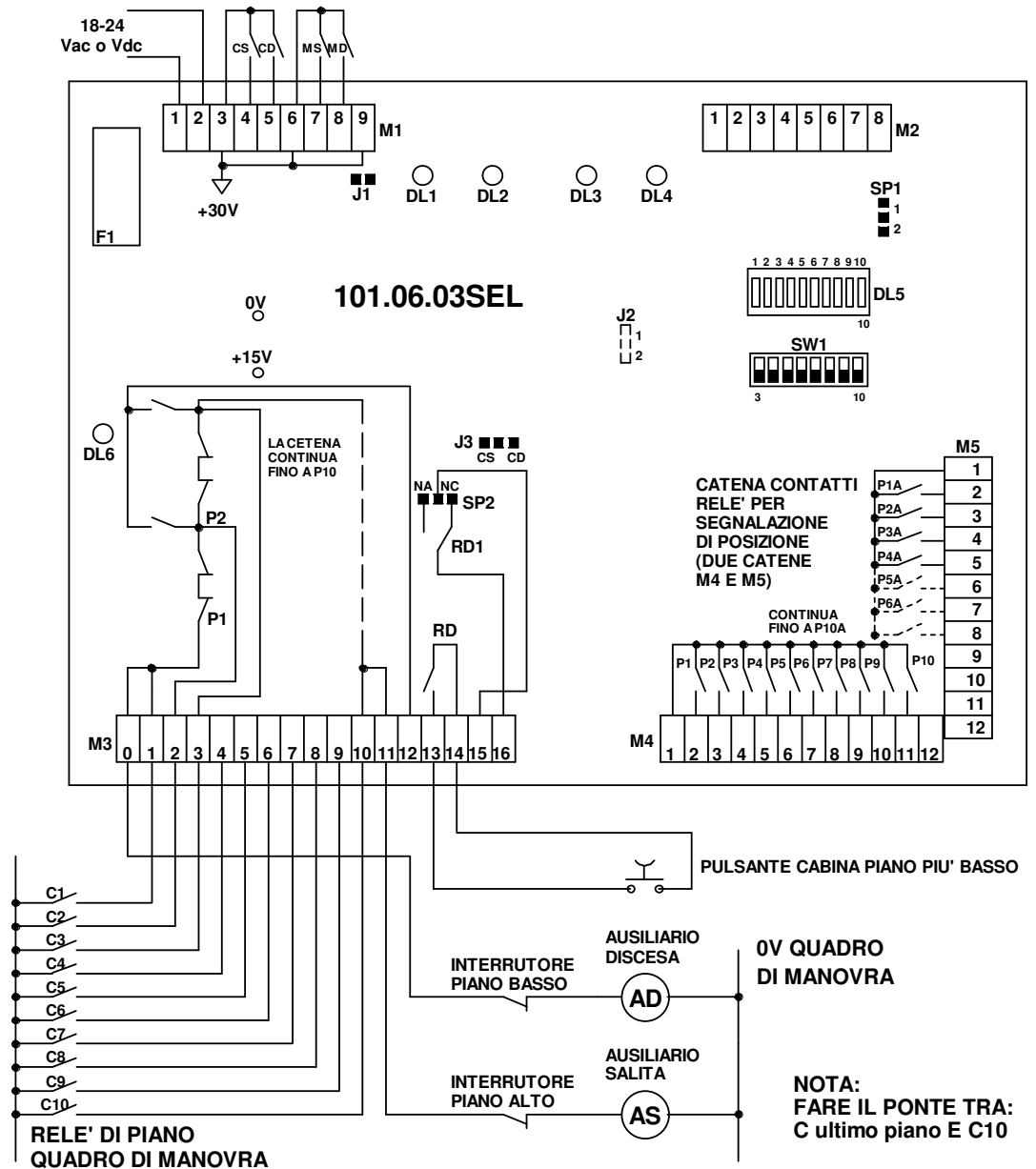

Predisposizioni :

- J1 - Impianti con 1 o 2 impulsori.
Saldatura chiusa = impianto con un solo impulsore.
Saldatura aperta = impianto con due impulsori (1 per salita ed 1 per discesa).
- J2 - Chiamata di rifasamento.
POS. 1 = chiamata di rifasamento permanente, attiva fino alla prossima partenza in direzione salita.
POS. 2 = chiamata di rifasamento a tempo, attiva per 10 secondi dall'accensione.
- J3 - Avanzamento conteggio con 1 o 2 impulsi per piano.
POS. CS = Avanzamento conteggio ad ogni impulso.
POS. CD = Avanzamento conteggio ogni 2 impulsi.
- SP1 - Predisposizione conteggio per 10 o 16 fermate.
POS. 1 = selettore predisposto per numero di fermate compreso tra 11 e 16 (con scheda espansione 101.06.E1SEL).
POS. 2 = selettore predisposto per numero di fermate ≤ 10.
- SP2 - Contatto relè RD1 per chiamata di rifasamento.
POS. NA = Contatto relè RD1 normalmente aperto.
POS. NC = Contatto relè RD1 normalmente chiuso.
- SW1- Scelta numero di fermate.
Posizionare su ON solamente lo switch corrispondente al numero di fermate dell'impianto.
Posizione 3 per impianti a 3 fermate ... posizione 10 per impianti a 10 fermate.